



中文

数码照片打印机

Color Stream S3

CHC-S2245-5

使用说明书

SINFONIA TECHNOLOGY CO., LTD.

<http://www.sinfo-t.jp>

关于本书的使用

1. 昕芙旒雅株式会社持有本书的所有版权。根据著作权法，未经昕芙旒雅株式会社的书面同意，严禁复制本书的部分或全部内容。所谓复制，也包含将本书翻译成其他语言。
2. 因产品改进，本书记载的规格可能会进行随时的更改，恕不事先通告。
3. 虽然我们对本书的内容进行了精心的准备，但难免有疏漏•错误和不妥之处，请不吝指正。

前言

本书就数码照片打印机 CHC-S2245-5 的使用注意事项和基本操作进行说明。

以下，本书将产品名称称为本机。

使用本机之前，请仔细阅读本书，并在充分地理解设置、操作方法的基础上进行正确地使用。

要求

- 请将本书保管在本机附近，以便于本机的使用人员随时取阅。
- 本书丢失或者损坏时，请尽快向销售店订购。
- 本机转让时，请务必随机添付本书。

目录

前言

第 1 章 为了安全地使用	1-1
关于使用环境和设置.....	1-1
关于打印机的使用.....	1-2
关于耗材的使用和相片的保存.....	1-3
第 2 章 设置和安装	2-1
开箱和确认附件.....	2-1
打印机各部分的名称与功能.....	2-2
状态指示灯的名称与功能.....	2-3
连接电源线.....	2-4
连接 USB 连线.....	2-4
打印纸的安装方法.....	2-5
色带的安装方法.....	2-6
关于打印机的运输.....	2-6
第 3 章 日常维护	3-1
热敏头、卷筒的清扫.....	3-1
外罩的清洁.....	3-2
过滤器的清洁.....	3-2
第 4 章 故障时的处理	4-1
状态指示灯显示红色时.....	4-1
疑似发生故障时.....	4-1
发生打印纸卡纸时.....	4-2
打印期间断电时.....	4-2
色带断裂时.....	4-2
第 5 章 为了更方便地使用	5-1
关于规格	6-1
关于售后服务	6-2

第 1 章 为了安全地使用

本使用说明书是为了安全地使用本机而编写的。

使用本机之前，请务必仔细阅读本使用说明书以及产品附带的说明书，并在充分地理解设置、操作方法的基础上进行正确地使用。

◆本使用说明书介绍了用于回避危险的各注意事项。

◆为了更充分地理解本机的安全性，各个项目分别使用下述安全信息。



警告：错误使用时，设想为可能会导致操作人员死亡或者重伤的场合。



注意：错误使用时，设想为存在使用人员受伤危险的场合以及设想为只发生物品损坏的场合。

要求：注明故障原因及使用环境方面的内容。

◆本公司无法预测在所有环境下安装与使用时的所有危险。

因此本使用说明书与其它说明书以及本机明确记载的警告、注意事项不可能涵盖所有的安全内容。如果进行说明书未记载的操作、检查，客户则应完全负责采取有关安全的预防措施。

◆使用本说明书以及其他说明书介绍的使用方法和检查注意事项仅针对本机用于指定用途时的情况。

◆如果按说明书未记载的使用目的使用，客户则应完全负责采取有关安全的预防措施。

◆请绝对不要进行使用本说明书以及其他说明书禁止的作业。

◆在使用本机时，对万一发生故障而导致打印内容不能打印的意外不做任何保证，敬请谅解。

关于使用环境和设置

为了安全地使用本机，请注意下述事项。



注意：请勿让小孩接触本机，或者玩弄电源线。否则可能会导致受伤或者触电。



注意：请勿设置在潮湿、多灰的场所。否则可能会导致火灾、触电或者打印机故障。比如，请勿设置在海水浴场、浴室、温泉、路上、池塘边等灰尘和沙石较多的场所以及潮湿的场所。



注意：请勿设置在摇晃的台座上面或者倾斜位置等不稳定的场所。否则可能会导致跌落、翻倒或者受伤。



警告：请勿将金属类或易燃物品等异物插入本机的通风孔等或掉入打印机内部。否则，可能会导致火灾或触电。



警告：请勿在本机的顶面放置花瓶等盛有水的容器或金属物品，也不要从上面按压。否则可能会因顶面挠曲而导致故障或受伤，而且如果有物质进入到本机内部，可能会导致火灾或触电。



警告：请勿堵塞本机的通气孔。如果堵塞通气孔，则可能会因为内部蓄热而导致火灾。



警告：本装置不适合于在儿童能够触及的地方使用。

要求：比如，请勿设置在环境温度较低的滑雪场、滑冰场或者阳光照射且温度较高的室外等场所。

第 1 章 为了安全地使用

关于打印机的使用

使用本机时，请注意下述事项。



警告：从包装箱中取出本机后，请放置在平坦的桌子上。



警告：本机重约 15kg，搬运本机时请注意。另外将本机从箱内取出时，注意不要伤到手指。



警告：在容易打滑的地面上搬运本机时，请多加注意。



警告：一旦本机跌落并造成损坏时，请首先切断主机电源并拔掉电源插头，然后和销售店或售后服务公司联系。如果继续使用的話，则可能会导致火灾或者触电。



警告：请可靠地插入电源插头。



警告：请使用本机附带或指定的电源线，并务必接地。
如果在未接地的状态下进行使用，万一发生漏电时，则有可能造成火灾和触电事故。另外，那也可能对收音机、电视接收机等信号接收产生干扰。无法连接地线时，请和销售店或售后服务公司进行协商。



警告：修复不良故障时，仅限于实施本使用说明书记载的内容进行修复，不能修复时，请您购买产品的销售店或者售后服务公司进行联系。



警告：热敏头在使用过程中会变热，但这不是异常。由于热敏头处于高温状态，因此请绝对不要触摸。



警告：请不要拆卸本机或者进行改造。打印机内部的高电压部分及高温部分可能会造成触电、起火和烧伤等人身事故。

要求：如果直接触摸热敏头表面，则可能会导致热敏头损坏。另外，如果沙子等坚硬杂质进入，则可能会造成损坏，因此请勿采取那样的使用方式。

要求：设置打印机时，需要配备适合用户所用的计算机接口电缆线。

第 1 章 为了安全地使用

关于耗材的使用和相片的保存

有关色带、打印纸的使用和相片的保存，请注意下述事项。

要求：有关打印纸的使用

- 请使用本公司指定的打印纸。
- 请存放在水平的地方。
- 请避开潮湿场所，水平地放在避光场所进行保管。
(温度 30°C以下、湿度 60%RH 以下)
- 请勿触摸打印纸的打印面。如果指纹附在打印面上，则有可能导致打印质量下降。

要求：有关色带的使用

- 请使用本公司指定的色带。
- 请保管在避光的阴凉场所。
(温度 30°C以下、湿度 60%RH 以下)

要求：关于相片的保存

- 请保管在避光的场所。
 - 保管时，请勿用手或下述物品触摸相片。
- 如果苯、稀释剂、酒精等有机溶剂接触到相片，则可能会导致打印面变色。



注意：请将色带做为工业废物进行废弃处理。



注意：使用打印纸时，请注意不要被打印纸的边口伤到手。

第 1 章 为了安全地使用

声 明

此为 A 级产品，在生活环境中，该产品可能会造成无线电干扰。
在这种情况下，可能需要用户对其干扰采取切实可行的措施。

环保使用期限(EPUP)



该记号中的数字（以年计），是指该产品中包含的有害物质在通常的条件下不会泄露，或者是不会对环境、人身健康、财产造成严重影响的时间期限，不是产品质量保证的期限。

有毒有害物质或元素名称及含量标识表

部件名称	有毒有害物质或元素					
	铅 (Pb)	汞 (Hg)	镉 (Cd)	六价铬 (Cr(VI))	多溴联苯 (PBB)	多溴二苯醚 (PBDE)
压纸滚轮	X	O	O	O	O	O
电路板（含传感器）	X	O	O	O	O	O
AC 适配器	X	O	O	O	O	O
热敏头	X	O	O	O	O	O
电机/风扇	X	O	O	O	O	O

O:表示该有毒有害物质在部件所有均匀材质中的含量均在 GB/T 26572-2011 规定的限量要求下。

X:表示该有毒有害物质至少在该部件的某一均质材料中的含量超出 GB/T 26572-2011 规定的限量要求。

第 2 章 设置和安装

本章就从打印机的开箱到安装进行说明。

请在进入本章前，务必先阅读第1章“为了安全地使用”。

开箱和确认附件

1. 打开箱子，取出附件箱与保护材料。

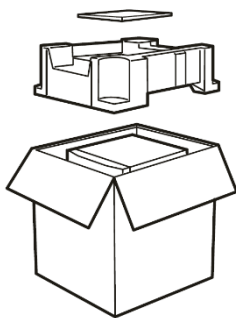

要求：请不要扔掉装箱材料。包装箱和保护材料在移动和运送打印机时是必需的，请妥善保管。

2. 抓住打印机的底面，取出打印机。

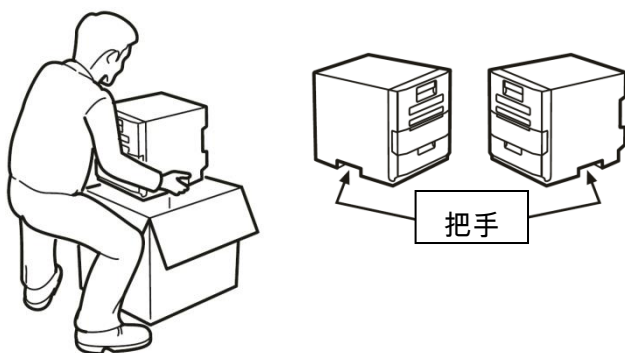

注意：本打印机重约 15Kg。搬出时请小心。
请务必端住打印机的侧面底侧的把手。如果抓住盖子或手柄等其它部分，则可能会导致损坏。

3. 从附件箱中取出附件并确认内装物。

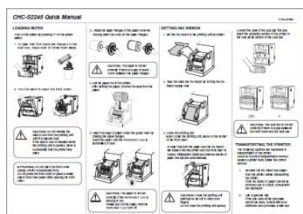

快速参考手册



电源线

4. 请从打印机中取出附件并确认内装物。

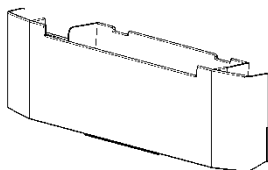

碎纸盒

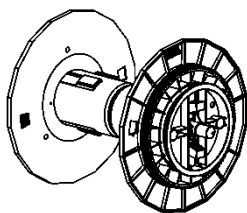

打印纸法兰

第 2 章 设置和安装

打印机各部分的名称与功能

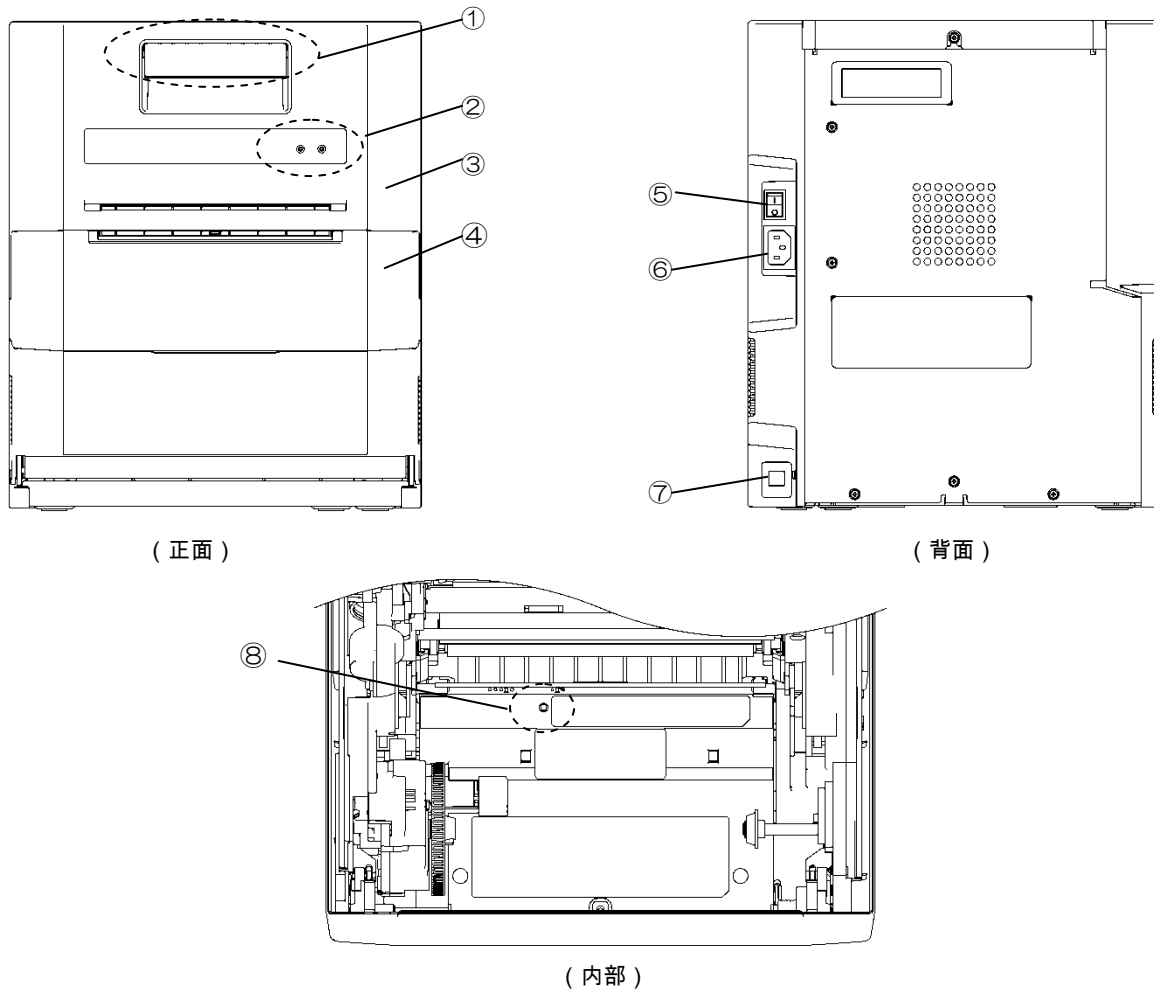

No.	名称	作用
①	打开杆	打开开放式装置时使用。
②	状态指示灯	配置表示打印机装置状态的指示灯。
③	开放式装置	更换色带、打印纸或维护时打开。
④	碎纸盒	用于装入纸屑的盒子。
⑤	电源开关	是用于打开和关闭打印机电源的开关。 按下“ ”则打开电源，按下“○”则关闭电源。 < 注意 > 在关闭电源之后再次打开时，请保持 3 秒钟以上的间隔。
⑥	电源连接器	用于连接电源线。
⑦	USB 连接器	用于连接 USB 连线。
⑧	打印纸设置指示灯	设置打印纸时，请将打印纸插入直至指示灯点亮。 指示灯闪烁时，请取出打印纸直至灯熄灭。

第 2 章 设置和安装

状态指示灯的名称与功能

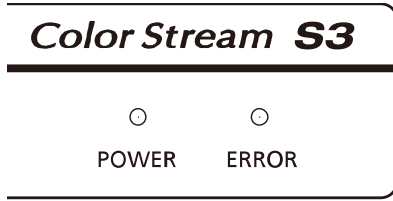

分组	LED 显示			状态
	POWER	ERROR	Paper Set	
-	○	○	○	表示电源处于 OFF 状态。
1	*	○	/	表示打开电源之后，在固件更新后进行初始化。 或表示打印时对热敏头进行冷却/加热。 或表示正在装入打印纸或色带。
	●	○	/	表示可接收数据的状态（就绪状态）
2	●	*	○	表示打印纸用光或未装入打印纸。
		*	● (黄色)	表示色带断裂或未安装色带。
		*	● (紫色)	表示色带的类型不同。
	●	×	× (黄色)	表示色带未正确卷绕。
		×	× (红色)	表示处于卡纸状态。
	*	*	/	表示前盖板处于打开状态。
(同时)		● (蓝色)	表示已装入打印纸。	
*	*	/	表示前盖板未正常关闭。	
(交互)				
3	●	●	/	打印机控制部分板故障。
	*	●	/	表示打印机机构部分的故障。

●：点亮、○：熄灭、*：闪烁（慢速）、×：闪烁（快速）

分组 1

表示初始化状态、待机状态或正在打印的状态。

分组 2

表示耗材用光、卡纸、前盖板打开的状态。

分组 3

表示本机的故障。

频繁发生时，请与服务部门协商。

要求：确认 Paper Set LED 时，请拆下色带。有时可能会因色带而导致出现与 LED 显示不同的颜色。

第 2 章 设置和安装

连接电源线

请将附带的电源线插入打印机背面的电源连接器中。

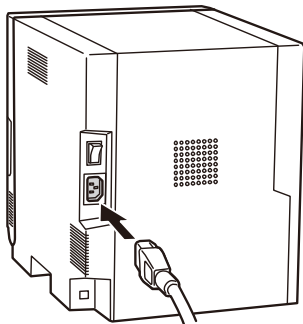

警告：连接电源线之前，请确认电源开关已关闭。



警告：请确切地将电源插头插到底。否则有可能导致火灾或者故障。



警告：请勿湿手插拔电源插头。否则有可能导致触电。



警告：请勿损伤、损坏电源线或者对其进行改造。不要在电源线上放置重物、进行拉拽或者强行扭曲，否则有可能因电源线损坏而导致火灾或者触电事故。



警告：移动本机时，请务必从插座上拔出电源插头，并在确认和外部的连接线全部拔下以后，再进行移动。否则有可能导致电源受损而导致发生火灾或者触电等事故。请注意不要被电源线绊倒而导致受伤。



警告：本机长时间不用时，请务必从电源插座上把电源线拔掉以确保安全。



警告：请勿进行章鱼脚式配线（即从一个母插座上引伸出多个子插座）。否则有可能导致火灾或者触电。

连接 USB 连线

将 USB 连线连接到打印机背面左侧的 USB 连接器上。

请可靠地将 USB 连线插到底。

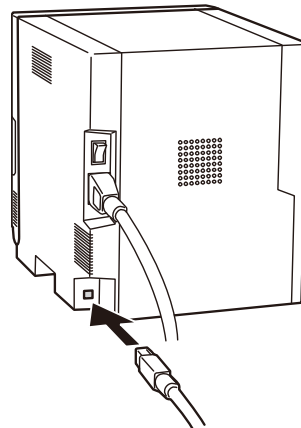

要求：要拔掉 USB 连线时，请确认打印机处于待机状态。如果在数据传输时拔掉 USB 连线，则有可能导致无法正常打印。

第 2 章 设置和安装

打印纸的安装方法

装纸时，请将背面的电源开关设为 ON。

1. 碎纸盒中积存纸屑时，请废弃纸屑。
请拆下。

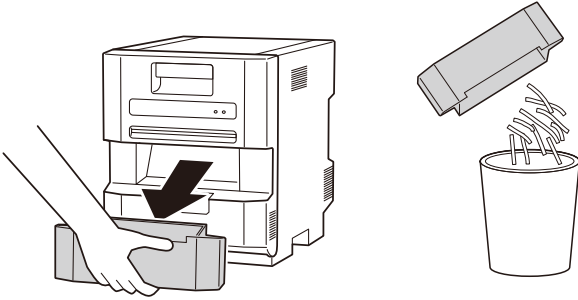

2. 向上抬起打开杆，打开前盖板。

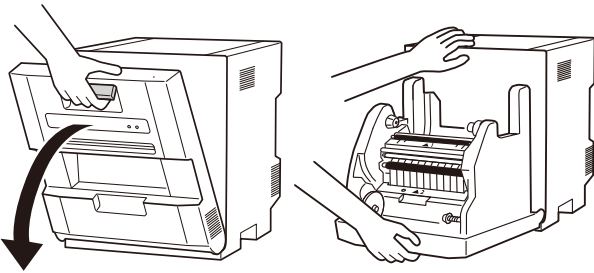

注意：在前盖板完全打开之前，请勿松手。如果松手，则可能会导致本机翻倒。

要求：请勿动作剧烈地打开前盖板，也不要强行打开到所需程度以上。另外，请勿从上向下按压打开的前盖板或放置重物。

3. 请在按住打印纸法兰旋钮的同时，将打印纸法兰安装到打印纸法兰上。

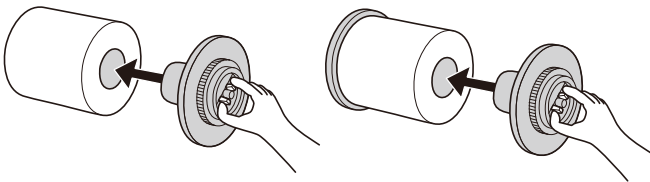

注意：打印纸法兰与纸张之间存在 10mm 左右的间隙时，不能正确进行安装。

4. 按下图所示安装卷纸。
剥掉卷纸的封条。

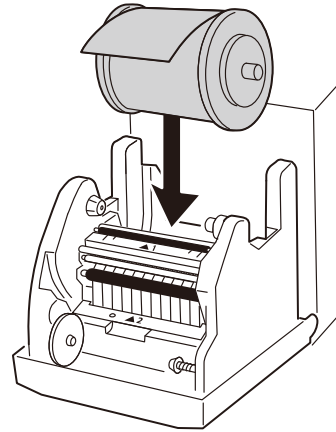

5. 将打印纸顶端通向导辊之间，然后向箭头方向插入打印纸法兰，直至 PAPERSET 指示灯点亮为蓝色。

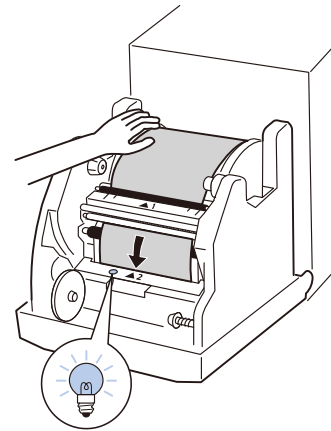
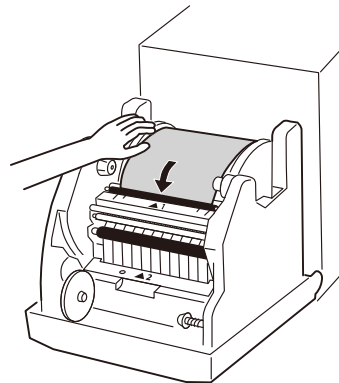

注意：Paper Set 指示灯红色闪烁时，表示未正确装入纸张。请拉出打印纸，直至 Paper Set 指示灯熄灭。

第 2 章 设置和安装

色带的安装方法

1. 按图所示安装色带。

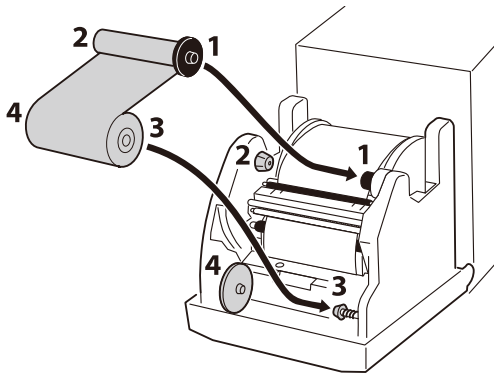

2. 转动色带供给侧的转芯，并拉紧色带。

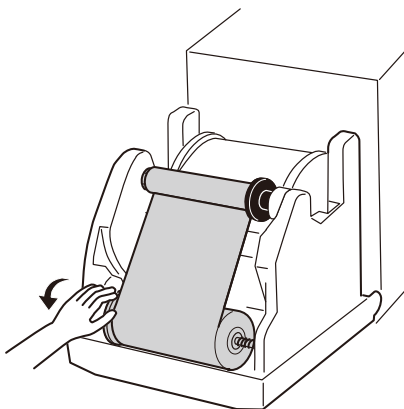

3. 关闭前盖板。

关闭前盖板时，请按下中央部分。已安装色带与打印纸时，则会开始初始化操作，并自动排出数张空白打印纸。

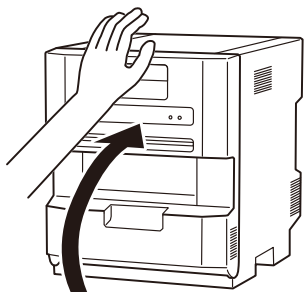

注意：关上前盖板时，请注意不要夹着手指。
请勿动作剧烈地关闭前盖板。

4. 安装碎纸盒。

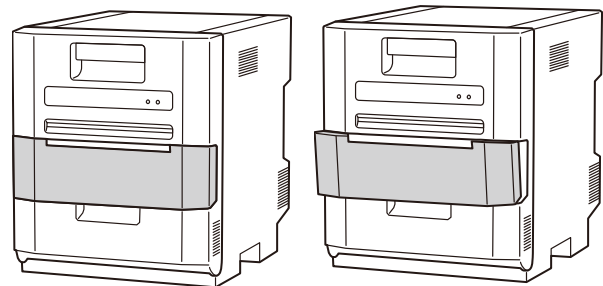
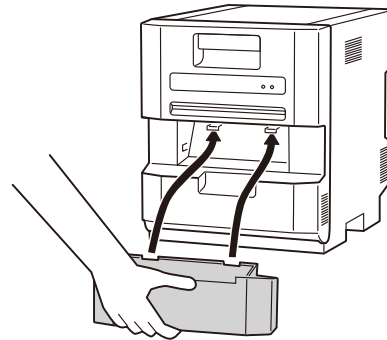

OK

×



注意：碎纸盒从前盖板弹出时，表明未正确安装。

关于打印机的运输

运送打印机时请注意以下事项。错误的运送方法将导致故障，因此请务必遵守。

1. 请将色带、打印纸从打印机上拆下之后再进行运送。
由于故障而不能做拆除后运送时，请向销售方咨询。
2. 请使用正规的包装箱。如果购买时的包装箱已无法使用，请向销售方咨询并购买新的包装箱。

第 3 章 日常维护

热敏头、卷筒的清扫

本机采用热转印方式打印，如果正确使用，几乎无需日常维护。

但为了保证最佳打印质量，请每月清扫 1 次热敏头、剥离辊、压纸卷筒、主压紧辊与清洗滚轴。



注意：请务必在关闭电源的状态下做清洁工作。

打印刚结束时热敏头处于高温状态。这时很危险，请不要直接用手触摸。请确认已充分冷却后再进行清洁工作。如果热敏头的发热部分粘上指纹，则会造成其头部断裂等故障，因此请不要用手触摸热敏头。

进行清扫时，为了防止翻倒，即使在前盖板打开的状态下，也不要使打印机超出桌面的范围。

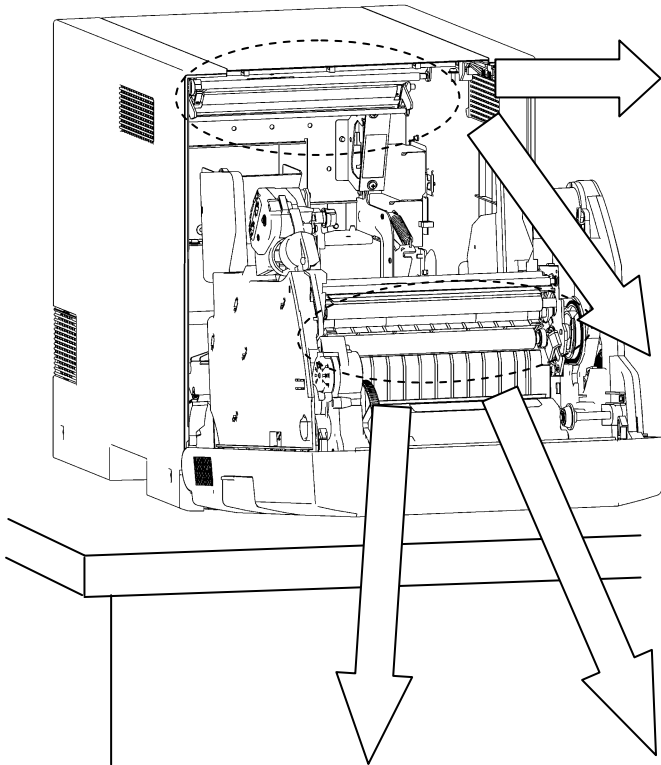

请用浸泡异丙醇或乙醇的软布擦拭主压紧辊。

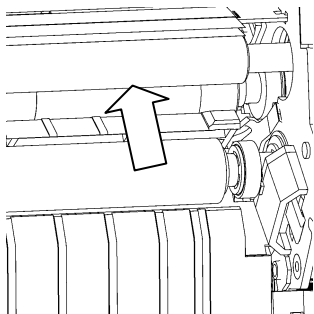

使用蘸取异丙醇或乙醇（酒精）的纱布擦拭热敏头的发热部分（玻璃状的细条形部分）。

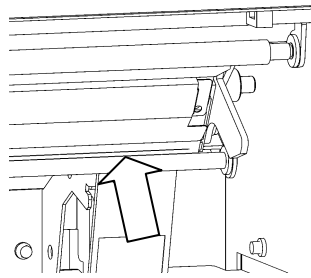

使用蘸取异丙醇或乙醇（酒精）的纱布擦拭剥离辊

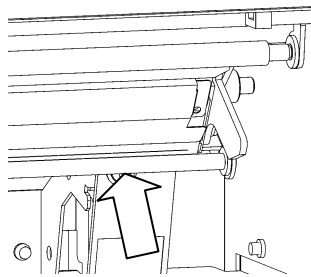

使用蘸取异丙醇或乙醇（酒精）的纱布擦拭压纸滚轴的橡胶层。

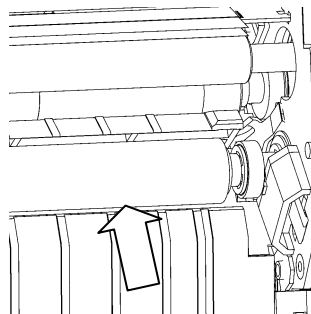

第 3 章 日常维护

请用浸泡异丙醇或乙醇的软布擦拭清洗滚轴的橡胶部分。

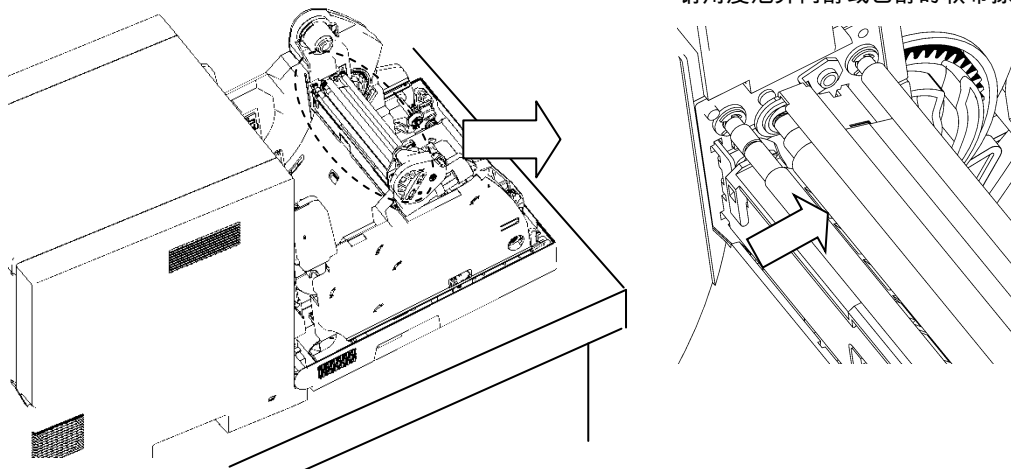

要求：清洁完毕后，请待酒精充分挥发之后再进行打印（约 5 分钟）。

外罩的清洁

请使用软布擦掉打印机盖板上的污物。

光擦拭而不能除去时，请蘸取少量水或稀释的中性洗涤剂轻轻擦拭。



警告：如果杂质（金属片、水、液体）进入到本机内部时，请首先关掉主机开关，然后从插座上拔出电源电缆，并和销售店或者售后服务公司联系。如果继续使用，则可能会导致火灾或者触电。



警告：如果在出现发热、冒烟、异味等异常状态下继续使用的话，则可能会导致火灾或者触电。请立即关掉电源开关，然后务必从插座中拔出电源线。随后和销售店或者售后服务公司联系。



注意：如果使用苯、稀释剂等挥发性溶剂擦拭或者沾上杀虫剂，则可能会导致变色、出现裂痕等。

过滤器的清洁

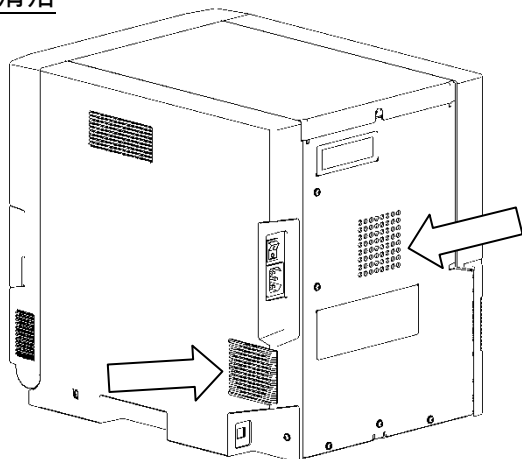

1. 外罩散热孔的过滤器积存灰尘时，请用吸尘器吸除。

第 4 章 故障时的处理

状态指示灯显示红色时

下面说明发生错误时状态指示灯显示的错误信息与处理方法。

●：点亮、○：熄灭、*：闪烁（慢速）、×：闪烁（快速）

分组	LED 显示			状态	处理
	POWER	ERROR	Paper Set		
2	●	*	○	表示打印纸用光或未装入打印纸。	请关闭抽屉盒。
			●(黄色)	表示色带断裂或未安装色带。	请补充色带。
			●(紫色)	表示色带的类型不同。	请确认色带的类型,然后安装正确的色带。
	●	×	×(黄色)	表示色带未正确卷绕。	请确认色带。频繁发生时,请与服务部门协商。
			×(红色)	表示处于卡纸状态。	请取出卡住的打印纸。频繁发生时,请与服务部门协商。
	*	(同时)	▲	表示前盖板处于打开状态。	请关闭前盖板。
●(蓝色)			表示已装入打印纸。	请安装色带并关闭前盖板。	
*	(交互)	▲	表示前盖板未正常关闭。	请再次关闭前盖板。	
3	●	●	▲	表示打印机控制部分故障。	频繁发生时,请与服务部门协商。
	*	●	▲	表示打印机机构部分的故障。	

怀疑发生故障时

发生检查。

症状	处置
电源不能接通	<ul style="list-style-type: none"> 请确认电源线是否连接到插座或打印机上。
PC 不识别打印机	<ul style="list-style-type: none"> 请确认 USB 连线是否连接到 PC 或打印机上。
打印机未就绪	<ul style="list-style-type: none"> 请确认前盖板是否关闭。 请确认打印机内部是否卡纸。 打印纸安装指示灯闪烁时,请取出打印纸前端,直至打印纸安装指示灯熄灭。
前盖板未打开。	<ul style="list-style-type: none"> 请确认打印机是否放在水平的地方。 请确认前盖板之前是否放置障碍物。
发生笔直条状的打印缺色	<ul style="list-style-type: none"> 可能是热敏头脏污造成的,请根据第 3 章“日常维护”指示清洁热敏头。 如果清洁之后仍不能恢复,可认为是热敏头产生断裂现象,请与售后服务部门联系。
发生颗粒状的打印缺色	<ul style="list-style-type: none"> 有可能是清洗滚轴的脏污造成的,请按照第 3 章“日常维护”指示清洁清洗滚轴。
发生周期性损伤、压痕。	<ul style="list-style-type: none"> 有可能是主压紧辊上附着异物,请按照第 3 章“日常维护”指示清洁主压紧辊。

第 4 章 故障时的处理

发生打印纸卡纸时

1. 打开前盖板。
2. 拆下色带、用剪刀等剪断弯折部分或已打印的部分。打印纸在打印机内部弯折时，请缓慢地向跟前拉出。

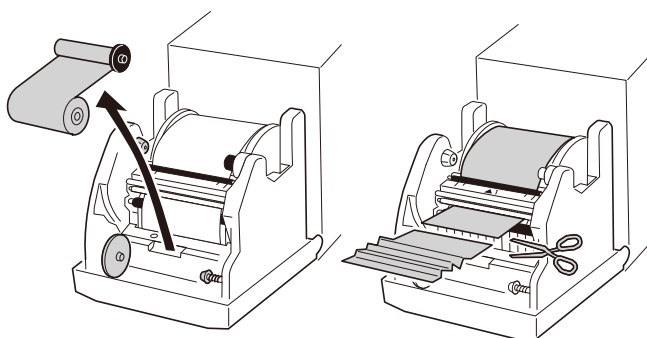

要求：如果正面不能拉出的话，请按照第三步指示，从纸卷侧拉出。如果强行拉出可能导致不能正常打印。

3. 请拉出打印纸，直至 PAPERSET 指示灯熄灭。

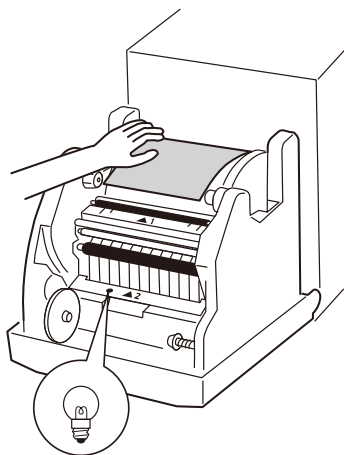

要求：如果未剪断打印纸弯折部分或已打印的部分而继续使用，可能会再次卡纸，或在打印期间发生色带断裂现象。所以请务必剪断打印纸起皱部分或已打印部分。剪的时候，要以和卷纸方向垂直的角度笔直地剪去。如果多次发生卡纸，则可能是机构部分出现故障，请与服务部门联系。

打印期间断电时

如果在打印期间发生断电，热敏头则会压在压纸滚轴上，如果长时间放置不理，则可能会导致橡胶制压纸滚轴变形。为了防止出现变形，请按下述步骤进行处理。

1. 请关闭电源开关。
2. 切断电源 3 秒钟之后，再次接通电源。
3. 状态指示灯显示卡纸时，请根据“第 4-2 页发生打印纸卡纸时”的说明进行处理。

色带断裂时

1. 请取出色带。
2. 请使用胶带将色带的断裂部分粘贴起来。

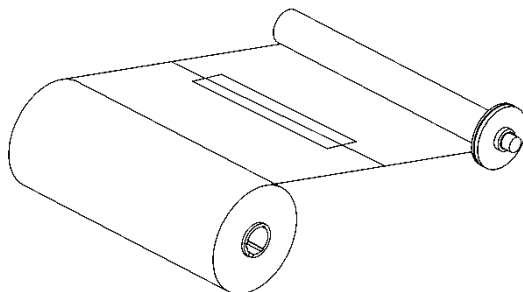

3. 请转动卷绕侧色带，完全卷起粘贴部分。

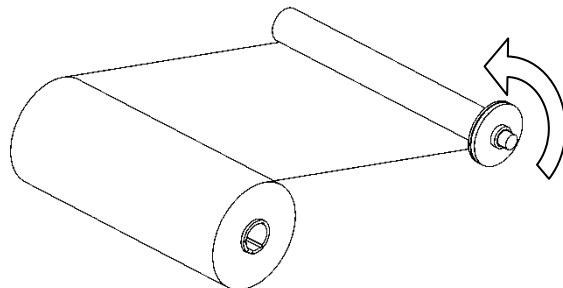

第 5 章 为了更方便地使用

为了更长久地使用



注意：连续打印局部高浓度图案为副扫描方向连续的图案时，会增大发生浓度不均现象的可能性。请尽可能不进行这种图案的连续打印。

关于规格

产品名称	Color Stream S3	
型号	CHC-S2245-5	
打印方式	热升华转印方式	
分辨率	12 dots/mm (300 dpi)	
打印尺寸	51 mm x 152 mm (2 x 6 尺寸) 102 mm x 152 mm (4 x 6 尺寸) 152 mm x 203 mm (6 x 8 尺寸)	
耗材	打印纸	152 mm 宽度为 (6英寸) 的打印纸 900 张/卷 (4 x 6 尺寸) 450 张/卷 (4 x 8 尺寸)
	色带	4 x 6 尺寸 色带 900 画面/卷
		4 x 8 尺寸 色带 450 画面/卷
操作环境	温度	10°C ~ 35°C
	湿度	20% ~ 80% (RH) (不得结露)
进纸方式	卷纸进纸方式 (Roll to Cut 方式)	
外形尺寸	宽度	290 mm
	进深	375 mm
	高度	345 mm
重量	15 kg 以下 (耗材与附件除外)	
电源电压	100 ~ 240 V AC (自动切换)	
功耗	165 W / 1.8 A 以下(100 V AC) 165 W / 0.8 A 以下(220 V AC)	
接口	USB 2.0	

上述规格如有变更，恕不事先通告。

关于售后服务

有关本机的咨询、保修等事宜，请向您所购买的销售店咨询。

YTE8-J0695C

制作日期：2018/06/21

修订日期：-

修订编号：初版