

振動テーブル

粉体等の充填、 振動試験など様々な用途に対応

クリーン環境に最適

電磁駆動のため、ベアリングやゴム等を使用していないクリーン設計

専用コントローラで自在な運転を実現

振幅、振動数は専用コントローラで変更可能
設定値のデジタル表示により振動の数値管理が容易

装置概略寸法図

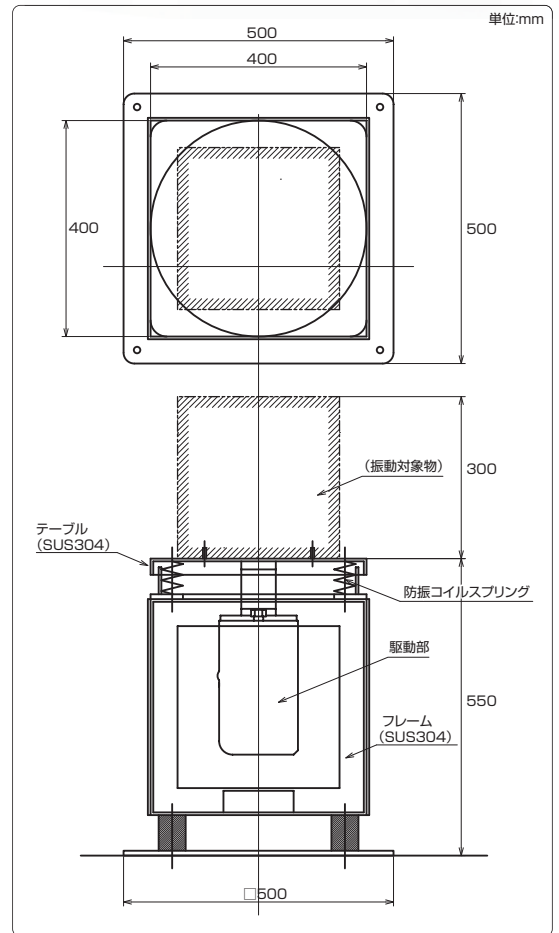

仕様例

振 幅	2mm(max)
振 動 数	3000~3600vpm
積載重量	10kg
電 源	200/220V
電 流	1.5A
重 量	67kg

その他の製品

バイブレートリパッカ

VP-4D、VP-15D、VP-30C、
VGP-60、VGP-80



専用コントローラ



シンフォニアテクノロジーでは「ECOing (エコイング)™ エコで行こう! エコへ移行!」を環境ステートメントとして掲げ、温暖化防止と地球にやさしい循環型社会の創出を目指し、環境重視の技術開発と「ものづくり」を推進しています。



シンフォニアテクノロジー株式会社 振動機営業部

東京本社	☎03-5473-1835	☎03-5473-1847	☎105-8564	東京都港区芝大門 1-1-30 芝 NBF タワー
大阪支社	☎06-6365-1927	☎06-6365-1988	☎530-0057	大阪市北区曽根崎 2-12-7 清和梅田ビル 13 階
名古屋支社	☎052-581-9431	☎052-582-9667	☎451-0045	名古屋市西区名駅1-1-17 名駅ダイヤメイツビル
九州支店	☎092-441-2511	☎092-431-6773	☎812-0011	福岡市博多区博多駅前 2-1-1 福岡朝日ビル
東北営業所	☎022-262-4161	☎022-262-4165	☎980-0021	仙台市青葉区中央 2-11-19 仙南ビル
新潟営業所	☎025-367-0133	☎025-367-0135	☎950-0971	新潟市中央区近江 2-20-44 近江ビル 6F
北陸営業所	☎076-432-4551	☎076-442-2461	☎930-0004	富山市桜橋通り 1-18 住友生命富山ビル
中国営業所	☎082-218-0211	☎082-218-0212	☎730-0032	広島市中区立町 2-25 IG 石田学園ビル 7F

コード

N93-820

2018 11A7®

- ご使用前には必ず各機種の取扱説明書をよくお読みください。
 - 本カタログの内容は、製品改良のために予告なく変更することがあります。
- * ホームページ <http://www.sinfo-t.jp>